

BUDDY

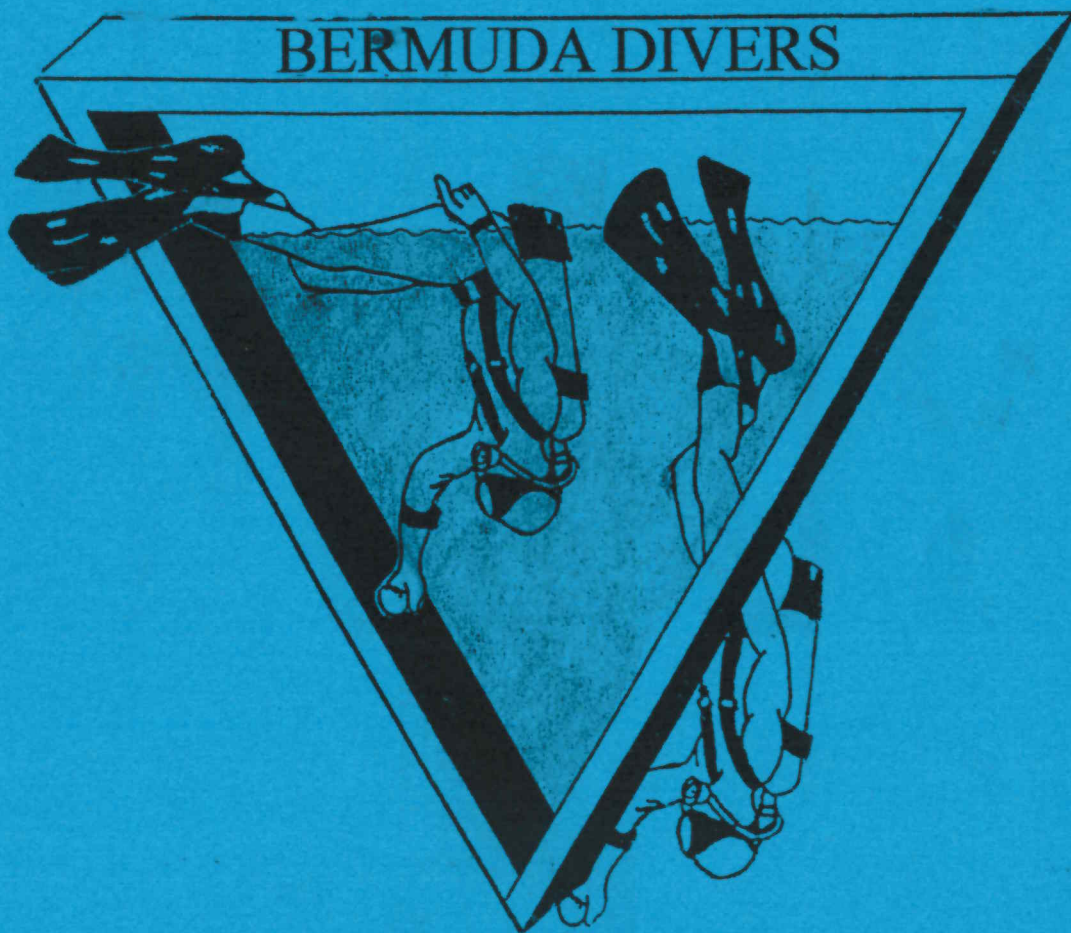

MAART 2000

BUDDY is een uitgave van duikvereniging Bermuda Divers.
Verantwoordelijke uitgever: Het bestuur van de Bermuda Divers.

De "**BUDDY**" verschijnt vier maal per kalenderjaar.

Alle reacties, artikels, opmerkingen en aanvullingen worden gaarne tegemoet gezien op de redactie adressen:

Beukenstraat 7, 4551 ED, Sas van Gent. tel: 0115-452922

Azaleastraat 4, 4542 BR, Hoek. tel: 0115-442544

Inzendingen voor de volgende Buddy niet later dan **15 MEI 2000**

Bestuur Bermuda Divers:

Voorzitter:	Werner Volleman
Secretaris:	Frits Coenen
Penningmeester:	Carolien De Block
Bestuurslid:	Gyno Kouijzer
Bestuurslid:	Piet Hopmans
Erelid:	Kees van Deijk

1* instructeur:	Frits Coenen
	Eric van Driessche

Clubinstructeur:	Herman de Booij
	Ton van Eekelen
	Johnny Hooft
	Jackie Kips
	Gyno Kouijzer
	Werner Volleman

Materiaalcommissie:	Herman de Booij
	Ton van Eekelen

Evenementencommissie:	Lilian de Booij
	Renate van Eekelen

Redactie Buddy:	Angelique Kips
	Petra Korstanje

Bankrekeningnummer:	Rabobank Kloosterzande/Graauw
	32.26.04.036 t.n.v. Bermuda Divers

Bankrekeningnummer:	Cera Bank 7301408540-96 St. Gillis Waas (B)
----------------------------	--

Postgiro:	Op rekeningnr. 32.26.04.036 t.n.v.
	Bermuda Divers.

GSM nr. van duikclub ALLEEN IN NOODGEVALLEN 06-22076490

Haai duikvrienden,

Hebben jullie dat nou ook, die kriebels?

Haal je pak dan maar van zolder, klop het stof eraf en probeer je erin te hijsen (of is je pak misschien gekrompen?) Sommigen hadden al erge last van de kriebels en hebben zich maar een droogpak aangeschaft om de kou te trotseren. Je zult dan ook aan de Buddy merken dat deze erg droog is.

Zien jullie ook al zo uit naar het 10 jarig jubileumfeest, alleen de uitnodiging al bracht het feestgevoel naar boven. Is het er nog niet, dan kan de inhoud daar misschien iets aan doen!

Carolien en Gyno, langs deze weg willen we jullie nog feliciteren met jullie benoeming als penningmeester c.q. Bestuurslid of geven jullie de moed al op na één vergadering?

Als laatste natuurlijk onze kwartaaloproep; WIJ WILLEN BUDDYVOER!!!!!!!



*Groetjes van
Angelique en Petra.*

1		Bertram	Frank	Inghelosenberghe 2	4564 DH	ST. JANSTEEN	0114 - 31 95 79	3*
2		Bleyenbergh	Kris	Havenstraat 14	4569 TL	PAAL	0114 - 63 52 52	2*
3	De	Block	Carolien	Oude Zoutdijk 2-4	4561 HP	HULST	0114 - 31 02 19	1*
4	De	Block	Walther	Oude Zoutdijk 2-4	4561 HP	HULST	0114 - 31 02 19	2*
5		Bolssens	Marc	Potterstraat 119	9170	St. PAUWELS [B]	00 - 32 37 66 39 28	2*
6		Boonman	Jolanda	Beukelszoonstraat 3	4567 CC	CLINGE	0114 - 31 52 90	pow
7	De	Booij	Lilian	Walsoordensestraat 36	4588 KD	WALSOORDEN	0114 - 68 26 59	2*
8	De	Booij	Herman	Walsoordensestraat 36	4588 KD	WALSOORDEN	0114 - 68 26 59	clubinstr.
9		Bruggeman	Peter	Rodehoekstraat 2	9190	STEKENE KLEIN SINAAI	00 - 32 93 46 66 59	1*
10		Burm	Maarten	Akkerwinde 1	4561 ZJ	HULST	0114 - 31 61 01	1*
11	V.d.	Broucke	Chris	Janseniuslaan 100	4561 NN	HULST	0114 - 31 78 81	sportd.
12	De	Bruijn	Martijn	Narcisstraat 31	4587 BB	KLOOSTERZANDE	0114 - 68 19 50	1*
13		Coenen	Bart	Sportlaan 16	4561 KZ	HULST	0114 - 31 42 45	juniorl./asp.
14		Coenen	Frits	Sportlaan 16	4561 KZ	HULST	0114 - 31 42 45	2 * instr.
15		Cuelenaere	Paul	Vestdijkstraat 23	4561 AG	HULST	0114 - 31 70 68	1*
16		Dekker	Willeke	Hogeweg 25	4561 RN	HULST	0114 - 65 17 25	?
17	Van	Deijk	Kees	Gentsestraat 20	4561 EJ	HULST	0114 - 31 38 75	erelid
18		D'Hooghe	Els	Doomstraat 12	9170	St. GILLIS WAAS [B]	00 - 32 37 70 61 75	2*
19		Dillis	Sandy	Hulsterloostraat 60	4568 AG	NIEUW-NAMEN	0114 - 34 56 53	asp.
20	Van	Doom	Loeki	Janseniuslaan 100	4561 NN	HULST	0114 - 31 78 81	asp.
21	Van	Driessche	Eric	Grimbeertplein 34	4568 BM	NIEUW-NAMEN	0114 - 34 54 96	1* instr.
22	Van	Eekelen	Renate	Plattedijk 14	4585 PT	HENGSTDIJK	0114 - 68 61 71	2*
23	Van	Eekelen	Ton	Plattedijk 14	4585 PT	HENGSTDIJK	0114 - 68 61 71	clubinstr.
24		Geensen	Amadeé	Reijgerskreek 26	4585 AP	HENGSTDIJK	0114 - 68 29 92	2*
25		Hemelaar	Marc	De Stropersstraat 40	9190	STEKENE	00 - 32 37 70 63 94	sportd.
26		Hooft	Freddy	Recolettenlaan 43	9170	DE KLINGE [B]	00 - 32 37 70 64 36	2*
27		Hooft	Johnny	Crevestraat 15	9180	MOERBEKE WAAS [B]	00 - 32 93 46 59 10	clubinstr.
28		Hopmans	Annet	Vughtstraat 25-27	4701 NJ	ROOSENDAAL	016 - 55 46 005	2*
29		Hopmans	Piet	Vughtstraat 25-27	4701 NJ	ROOSENDAAL	016 - 55 46 005	3*
30		Hopmans	Sarah	Vughtstraat 25-27	4701 NJ	ROOSENDAAL	016 - 55 46 005	1*
31		Ijzermans	Jacco	Bijlokestraat 27 beneden	4571 JD	AXEL	0115 - 56 13 23	1*
32		Kips	Angelique	Azaleastraat 4	4542 BR	HOEK	0115 - 44 25 44	1*
33		Kips	Jackie	Azaleastraat 4	4542 BR	HOEK	0115 - 44 25 44	clubinstr.
34	De	Koning	Henk	Leeuwerikstraat 14	4561KM	HULST	0114 - 31 95 47	1*
35		Korstanje	Arjan	Beukenstraat 7	4551 ED	SAS VAN GENT	0115 - 45 29 22	2*
36		Korstanje	Petra	Beukenstraat 7	4551 ED	SAS VAN GENT	0115 - 45 29 22	1*
37	De	Koster	Tom	Irenestraat 7	4569 AM	GRAAUW	0114 - 63 54 37	asp.
38		Kouijzer	Gyno	J.F.Kennedysingel 3b	4587 AL	KLOOSTERZANDE	0114 - 68 32 37	clubinstr.
39		Laermans	Mireille	Rodehoekstraat 13	9190	STEKENE KLEIN SINAAI [B]	00 - 32 93 46 53 53	2*
40	De	Letter	Barbara	Wilhelminastraat 122	4564 AB	TERHOLE	0114 - 31 47 70	pow
41		Menu	Willy	Walsoordensestraat 16	4588 KC	WALSOORDEN	0114 - 68 29 73	3*
42		Mussche	Rene Frank	Abeelstraat 13	4537 XR	TERNEUZEN	0115 - 61 14 19	1*
43		Niemeijer	Ronald	Handelstraat 29	4561 VM	HULST	0114 - 31 15 85	2*
44	Van	Oosten	Kim	Graafjansdijk B 132	4554 LC	WESTDORPE	0115 - 45 24 11	1*
45		Ploegstra	Herman	Stevinstraat 19	4515 GB	IJZENDIJK	0117 - 30 18 78	sportd.
46		Rijnberg	Ilja	Churchillhof 35	4587 EV	KLOOSTERZANDE	0114 - 68 26 90	1*
47	Van	Roeijen	Philip	Arnoutstraat 14	4568 BC	NIEUW-NAMEN	0114 - 34 55 24	1*
48		Scheffer	Danny	Moerschansstraat 308	4561 ZP	HULST	0114 - 31 05 13	1*
49		Schelfhout	Peter	Past. Smulderstraat 52	4587 AK	KLOOSTERZANDE	06 - 53 72 36 32	asp.
50		Siewe	Jan	Ing. leliestraat 15	4561 MH	HULST	0114 - 31 09 73	asp.
51		Stockman	Aswin	Piet Heinstraat 13	4587 EK	KLOOSTERZANDE	0114 - 68 12 55	1*
52		Swartelé	Carlo	Wildelandestraat 12	4566 AP	HEIKANT	0114 - 32 00 46	2*
53		Swartelé	Ingrid	Wildelandestraat 12	4566 AP	HEIKANT	0114 - 32 00 46	1*
54		Swartelé	Theo	Axelsestraat 151	4537 AH	TERNEUZEN	0115 - 63 03 47	1*
55		Verbraeckken	Johan	Rodehoekstraat 13	9190	STEKENE KLEIN SINAAI [B]	00 - 32 93 46 53 53	2*
56		Verhallen	Bart	Churchillhof 11	4587 EV	KLOOSTERZANDE	0114 - 68 32 63	3*
57		Verschuieren	Willem	Stijn Streuvelstraat 20	4561 NR	HULST	0114 - 31 26 48	2*
58		Volleman	Ineke	Kievitstraat 8	4561 KK	HULST	0114 - 31 46 47	1*
59		Volleman	Werner	Kievitstraat 8	4561 KK	HULST	0114 - 31 46 47	clubinstr.
60	Van	Wesemael	Boudewijn	Zoutestraat 109	4561 TB	HULST	0114 - 31 48 53	Pow 2*
61		Willems	Jos	Zoutestraat 134	4561 XD	HULST	0114 - 31 14 26	juniorl. / asp.
62		Zaman	Christiaan	Roskamstraat 42	4565 EM	KAPELLEBRUG	0114 - 31 22 73	2*
63		Zaman	Marina	Roskamstraat 42	4565 EM	KAPELLEBRUG	0114 - 31 22 73	1*
64	Van	Zwol	Tonny	Sportlaan 16	4561 KZ	HULST	0114 - 31 42 45	2*

Bestuursvergadering d.d. 20 december 1999

Aanwezig: Werner, Caroline, Gyno, Piet en Frits (verslag). Bart als gast.

Opening

Werner heet iedereen welkom op deze vergadering. Met name Caroline en Gyno worden op hun eerste bestuursvergadering welkom geheten. Bart is aanwezig om een goede overdracht van de penningmeester mogelijk te maken.

Notulen dd 11 oktober 1999

Er zijn inhoudelijk geen op- of aanmerkingen.

Collectieve verzekering: Werner is dit vergeten. Bart zal een voorstel op papier zetten.

Opleiding: In de vorige notulen is de zorg voor een groep uitgesproken. Dit loopt nu beter. Mogelijk was het toeval.

Keurende artsen: Het is nog niet gelukt om de twee artsen die zich beschikbaar hebben gesteld om te keuren van de juiste richtlijnen te voorzien. Piet heeft opnieuw twee boekjes bij de NOB aangevraagd. Hij zal zorgen dat dit binnenkort wordt afgehandeld en er in de eerstvolgende Buddy een artikelje over verschijnt.

Contributie

Bij het uitdelen van de notulen blijkt er een misverstand te zijn. In het verleden is er een goedkeuring geweest voor het in mindering brengen van de contributie n.a.v. het aantal sterren wat iemand had. De gedachte hierachter was dat iemand mer meer sterren een gedeelte van de opleiding/begeleiding mee verzorgt en derhalve minder aan opleiding zelf geniet. (*Deze regel telt, zolang de financiële toestand het toelaat*). Notulen mrt'98, 10.10.'97 en 24.10.'97

Nu blijkt dat er ook leden zijn korting krijgen omdat zij 5 volle kalenderjaren lid zijn. Hiervan is in eerdere notulen niets terug te vinden.

Na een ruime discussie wordt de volgende constructie gevonden:

- de "sterrenkorting, zoals weergegeven in de informatie-map blijft bestaan (zolang de situatie het toelaat.
- Lidmaatschap van 5 volle kalenderjaren geeft recht op een contributie-vermindering van 1* (dus een 2* duiker wordt aangeslagen "alsof" hij 3* duiker is). Een grotere korting als 3* duiker bestaat echter niet!
- Inschrijf-/ overschrijfgeld is voor iedereen gelijk; f 50,=
- De informatie-map moet hierop aangepast worden
- Bij alle genoemde bovenstaande kortingen op het lidmaatschap telt dat dit gaat, zolang de clubkas het toelaat.

Zwembad-overleg

Op maandag 27.12.'99 is er in het zwembad een overleg met de bedrijfsleider. Punten die daar door de duikclub ingebracht gaan worden zijn; De temperatuur van de douches (vaak koud), Het gebruik van het kleine zwembad (wie draagt verantwoordelijkheid), De Reynaert-brief, de aan- of afwezigheid van een zuurstofapparaat, de mogelijkheid om er een verrijdbare kast te mogen plaatsen.

Eventueel kunnen we een tegenaanbod doen. (om de zoveel tijd onder de vloer inspecteren).

Buddy-redacteur

In de algemene vergadering is geopperd dat Jo buddy-redacteur zou willen zijn. Later lijkt het erop alsof het bestuur Jo hiervoor zou moeten aanstellen. Dit is echter niet zo. Frits zal de buddy-redactie of Jo hierop aanspreken.

Duikkalender

Gezien het voorstel van Eric, gedaan in de Algemene Vergadering) zou het best kunnen zijn dat de kalender moeilijker rond te krijgen is. Frits vraagt aan de kalender-makers om het goede voorstel van Eric een kans te

geven maar tegelijkertijd te bewaken dat de kalender ook op tijd en voldoende duidelijk rond komt. Duidelijk wordt gesteld dat het voorstel en de gedachte erachter onderstreept worden door Frits in het kader van ervaring opdoen met het plannen van duiken als duikleider.

10-jarig bestaan

Op voorstel van de werkgroep wordt het weekend van 27-28 mei vastgelegd. Verder heeft de werkgroep een voorstel gedaan over de kosten door de leden zelf te betalen. Hierover ontstaat de nodige discussie, voor- en nadelen worden opgenoemd en uiteindelijk kan iedereen zich vinden in het voorstel:

f 25.= voor een clublid, f 55.= voor een introduce en f 15.= voor een kind.

Mochten zich er problemen voordoen bij het opgeven van deelnemers dan worden deze door de werkgroep doorgegeven aan de voorzitter. Hij zal dan kijken naar een passende oplossing.

De werkgroep kan verder werken aan de concretere uitvoering van de plannen.

Adverteerders

Frits vraagt zich af wie er op toeziet dat de adverteerders tijdig een nota toegestuurd krijgen. Dit blijkt niet goed geregeld te zijn. Het voorstel wordt gedaan om deze taak bij de Buddy-redactie te leggen. Zij geven naar de adverteerder aan hoe vaak de advertentie in de Buddy wordt geplaatst en zorgen voor een nota of informeren de penningmeester. (f 100.= voor een A4 en f 50.= voor een half A4-formaat. Hiervoor kan een kalenderjaar worden geadverteerd).

Zuurstoffles

Frits merkt op dat een zuurstoffles wellicht te weinig is als je bedenkt dat er bij ongevallen een grote kans is dat je met twee slachtoffers te maken krijgt. Het zou dan wel handig zijn om de twee apparaten in het zelfde koffer op te bergen.

Piet gaat na of het van belang is een tweede zuurstoffles aan te schaffen en informeert het bestuur hierover op de volgende vergadering.

Ingekomen post

Corina de Smit Zegt haar lidmaatschap per 1.1.2000 op en bedankt iedereen voor de inzet en steun.
Verder wenst ze de club veel succes in de toekomst.

Gem. Hontenisse Nodigt het bestuur uit voor de nieuwjaarsreceptie.

Rondvraag

Piet Vraagt of er een aandenken komt aan het 10-jarig bestaan. Het idee wordt positief ontvangen en suggesties worden gedaan. Met deze suggesties gaat Piet op pad om e.e.a. uit te zoeken.

Werner Bedankt Bart voor zijn inzet als bestuurslid en overhandigt hem namens de club een presentje.

Frank zal een zelfde attentie krijgen.

Dhr. R. Goderie zl van de club ook een presentje krijgen voor zijn activiteiten die hij voor de club heeft verricht. Frits zal dit bezorgen.

Volgende bestuursvergadering

Deze wordt nog gepland.

Sluiting

Niets meer ter tafel zijnde sluit Werner om 20.00 uur de vergadering.

Werner wordt bedankt voor de gastvrijheid.

Frits Coenen, *secretaris*

28 dec. '99

Werner en Frits zijn op 27 december als afgevaardigden van de duikclub naar dit overleg geweest. Vanuit de algemene vergadering waren een aantal punten naar voren gekomen welke zijn ingebracht.

- Gebruik van kleine bad voor kinderen. Is dit nu wel of niet toegestaan?
Antwoord: In de huurprijs is het gebruik van het kleine bad inbegrepen. De verantwoordelijkheid ligt bij de desbetreffende ouders! De club kan hier niet op worden aangesproken. (dit laatste is een aanvulling van het bestuur van de duikclub).
- Plaatsen van een materiaal-kast, kan dat nu met een nieuwe zwembadeigenaar geregeld worden?
Antwoord: Dit kan maar met Dhr. Wessels wordt over de verdere invulling overlegt. Naar Hans Wessels is toegezegd dat er gezorgd zal worden voor een verrijdbare kast, afsluitbaar en van deugdelijk materiaal. Aan Herman en Ton is deze informatie doorgegeven. Zij zullen met een voorstel komen.
- Vuil in het water.
Antwoord: Andere aanwezigen hebben hier weinig last van zodat de duikclub dit probleem in moest brengen. Het probleem wordt door het personeel onderkend en men leek opgelucht te zijn dat het, in het bijzijn van de nieuwe eigenaar werd besproken, er wordt nl. Het zelfde reinigingsschema gehanteerd als in Oostburg terwijl het in Hulst veel drukker is met bezoekers is. Een mogelijkheid is om het zuigschema aan te passen. Een andere optie is om een keer meer te zuigen. Het probleem ontstaat omdat er meer met kleding aan gezwommen wordt voor examens. Duikers zijn ook de enigen die zo lang onder water zijn en dan ook alle vuil zien. Er wordt aan gewerkt!
- Huurprijs zwembad, wat zijn te verwachten ontwikkelingen?
Antwoord: Deze zal om de twee jaar volgens de index worden verhoogd. De eerstvolgende verhoging valt dan ook tegen 1.1. 2002 te verwachten.
- Zuurstof-apparaat, beschikt het zwembad hierover en is deze dan nog in een deugdelijke staat.
Antwoord: Op dit moment is er geen deugdelijk apparaat voor handen. De eigenaar ging er vanuit dat het personeel niet bevoegd is zuurstof toe te dienen. Door de Bermuda Divers is andere informatie verstrekt waardoor de eigenaar overweegt een zuurstof-set aan te schaffen dan wel de oude te laten nakijken (Intussen heeft het personeel de set al aan Piet meegegeven, is het geheel gebruiksklaar gemaakt en is nu ter beschikking).
Op een vrijdagavond zal het personeel door Piet en Frits over het gebruik ervan worden geïnstrueerd.

Algemene indruk van de bespreking

De bespreking was vooral gericht op het duidelijk maken van de nieuwe eigenaar op de verbeteringen die er voor heel Hulst te verwachten zijn. Vervolgens werd er verteld dat bv bij zwemwedstrijden geen zwembadpersoneel meer aanwezig zal zijn maar dat het personeel van de bar aanspreekpunt zal zijn en bij calamiteiten een coördinerende taak heeft. Wonderlijk genoeg

- Inflator.

De inflator van je droogpak moet in tegenstelling tot die van je trimvest automatisch zijn. De positie is erg belangrijk. De bediening mag niet worden bemoeilijkt door andere uitrustingsstukken. De meeste inflators hebben een terugslagklep, wat het mogelijk maakt de inflator onderwater af en aan te koppelen.

- Deflators.

Er zijn twee verschillende soorten, te weten:

1. Semi-automatisch; Deze maakt het mogelijk om de weerstand te regelen. Je kunt dit ventiel ook geheel sluiten, wat bijzonder prettig is voor onderwaterfotografie.

2. Automatisch; Deze is klein, wat het aantrekken van de uitrusting vergemakkelijkt. Om het ventiel in werking te stellen hoef je alleen maar je arm omhoog te brengen.

Droogpak ventielen of deflators worden standaard op de linkerarm geplaatst.

- Materialen.

Neopreen heeft als voordeel dat het een hoge isolerende werking heeft, waardoor je geen onderkleding hoeft te dragen. Neopreen heeft veel drijfvermogen. Om dit te compenseren is het gebruik van veel lood nodig. Andere materialen, zoals trilaminaat, hebben dit minder.

Trilaminaat bestaat uit twee lagen nylon met daartussen een laagje butylrubber. Het laagje rubber zorgt voor de afdichting. De lagen nylon voor de versteviging. Het materiaal trilaminaat is ontwikkeld door de NATO. Het is extreem sterk en onderhouds ongevoelig.

Aangezien trilaminaat geen of weinig isolatie biedt, is een onderpak vereist.

Gevulkaniseerd rubber of latex is een materiaal wat veel gebruikt wordt in de rubberbotenindustrie. Door middel van versmelting is het pak naadloos. Het pak is iets kwetsbaar, zeker de sport uitvoering. Reperatie in het veld is mogelijk en eenvoudig uit te voeren. Net als bij zijn tegenhanger is onderkleding nodig.

* Handelen in noodsituaties met een droogpak.

- Volgelopen pak.

Een droogpak kan vollopen doordat de rits gedeeltelijk open is, door een gescheurde seal, een vuil uitlaat ventiel of een kapotte naad. Het directe probleem is een verlies aan drijfvermogen gevolgd door het snel koud krijgen.

Actie - Beeindig de duik onmiddellijk. Gebruik je trimvest om het drijfvermogen te herstellen. Gooi je loodgordel alleen af als dit echt nodig is, er voor zorgend dat je geen ongecontroleerde opstijging begint. Maak je breed om de opstijging te controleren als dat nodig is.

- Gevallen loodgordel.

Als je per ongeluk je loodgordel verliest of laat vallen en je kunt hem niet meer pakken, dan ben je plotseling erg positief.

Actie- Controleer je opstijging door zoveel mogelijk lucht te laten ontsnappen, vergroot je weerstand door je breed te maken. Zorg ervoor dat je niet je adem inhoud gedurende de opstijging.

- Uitzettende lucht.

Je pak kan te vol raken met lucht door een inflator die blijft hangen of een vastzittend uitlaat ventiel. Dit kan leiden tot een snelle, ongecontroleerde opstijging.

Actie- Maak de slang van je inflator los, als dit de veroorzaker van het probleem is. Laat onmiddellijk lucht ontsnappen door het uitlaatventiel, of als het uitlaatventiel vastzit, door het openen van je nekseal of een polsseal. Om de opstijging af te remmen kun je je breed maken of horizontaal gaan liggen. Zorg ervoor dat je tijdens de opstijging niet de adem inhoudt.

- Teveel lucht in de benen/voeten.

Dit wordt vaak door hetzelfde veroorzaakt als teveel lucht, maar in dit geval hang je met je hoofd omlaag met de lucht in je benen waar je het niet uit kan laten ontsnappen.

Actie- Trek je benen snel op en vorm een bal terwijl je achterover rolt. Dit zorgt ervoor dat de lucht bij je romp terecht komt waar je het kunt laten ontsnappen door het uitlaatventiel of door de pols/nekseal.

INFLATOR VALVE – ARTICLE NO. 3251

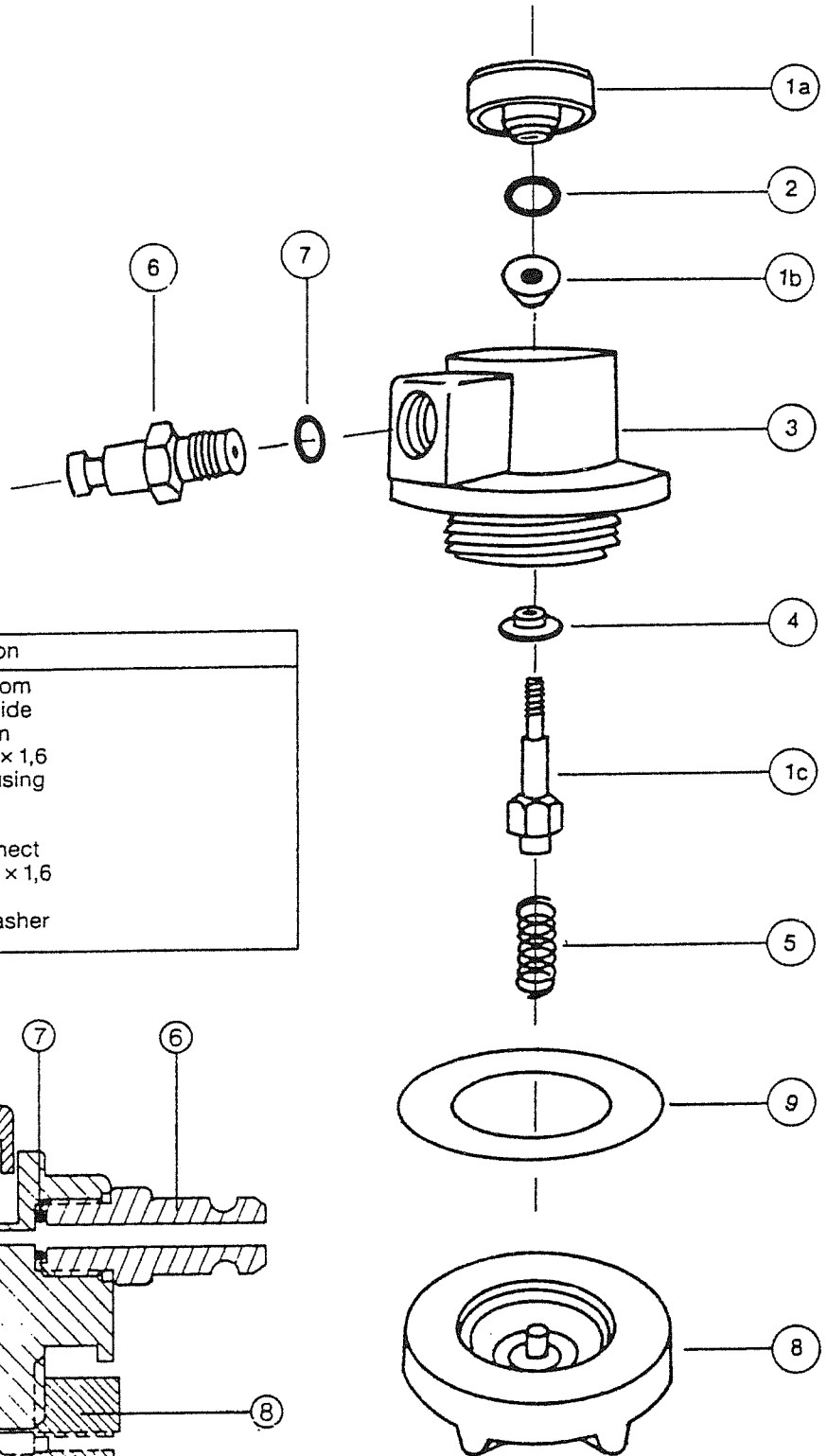

Pos.no.	Art. No.	Description
1A	3310	Push button
1B	3311	Centre guide
1C	3312	Valve stem
2	3313	O-ring 7,1 × 1,6
3	3314	Valve Housing
4	3315	Washer
5	3316	Spring
6	3317	Male connect
7	3318	O-ring 4,1 × 1,6
8	3319	Nut
9	3260	Plastic washer

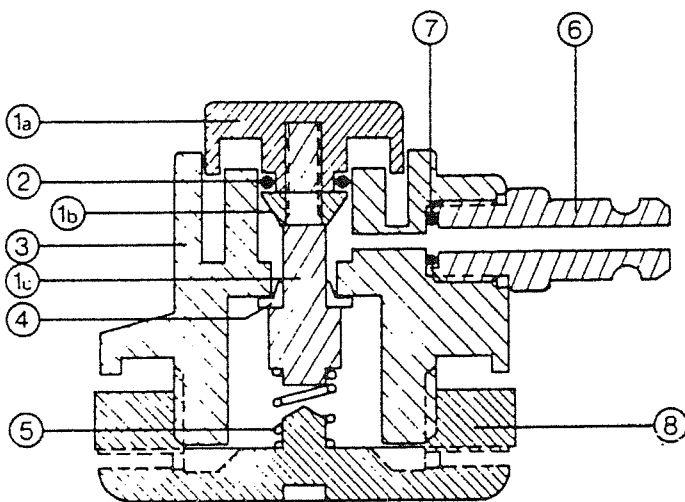

EXHAUST VALVE – ARTICLE NO. 3252

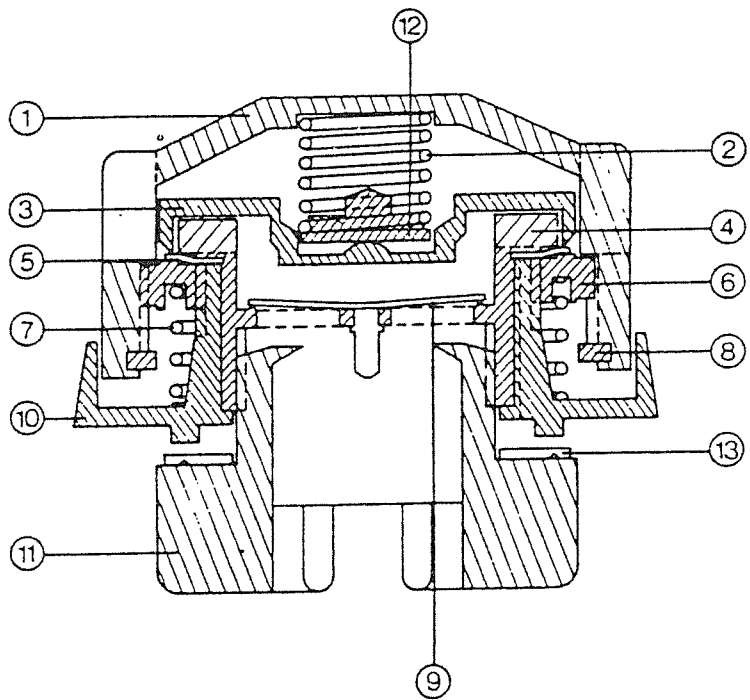
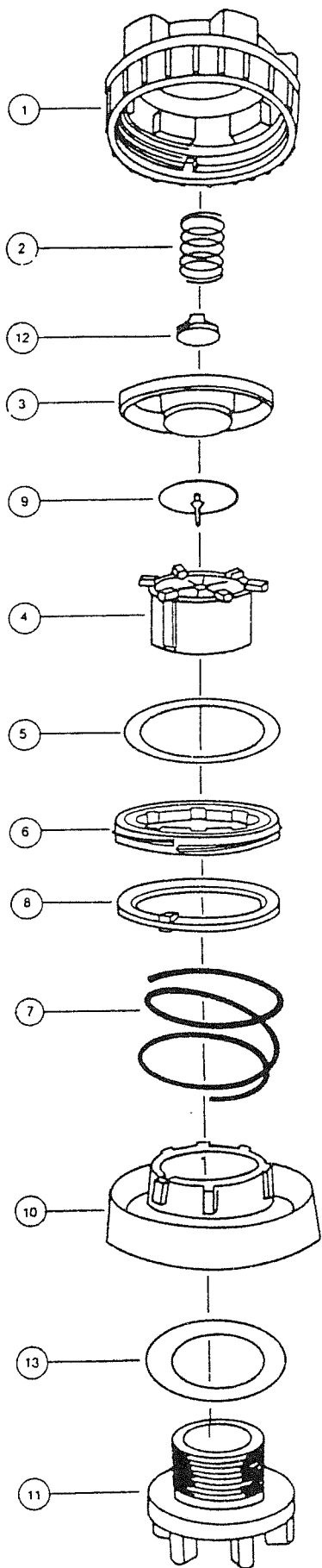

Pos.no.	Art. No.	Description
1	3300	Lid
2	3301	Control spring
3	3302	Piston
4	3303	Locking nut
5	3257	Membrane
6	3304	Groove ring
7	3305	Push spring
8	3261	Locking ring
9	3258	Back valve cover
10	3306	Protecting cover
11	3259	Locking screw
12	3307	Center guide

Droogpak-duik Grevelingen !!

(oftewel de premiere van de nieuwe, otter droogpakken)

De “mannen” hadden er al wéken naar uitgekeken, en terwijl het verlangen steeds groter werd, was het dan eindelijk zover; de nieuwe droogpakken waren binnen. Als kinderen zo blij gingen ze het pak ophalen en trokken ze het pak al eens aan. Hier en daar had het pak een kleine aanpassing nodig vanwege de dikke nek, maar verder paste het perfect.

Er werd meteen een datum geprikt om te gaan duiken, nl. de eerstkomende zondag, want ze konden écht niet langer wachten! Wij (de vrouwen) zouden mee gaan om te “supporteren”. En terwijl de mannen zich bezig hielden met wat ze onder het pak aan zouden doen, regelden wij de schnaps die nodig waren om op temperatuur te blijven.

Zondag, 23 januari 2000, dé dag!

Het weerbericht voorspelde niet veel goeds; bewolkt, kans op regen, sneeuw en hagel met temperaturen net boven het vriespunt. In de vroege ochtend had het reeds een beetje gemiezerd wat Angelique en Gwendolien deden besluiten om toch maar niet mee te gaan, wat érg jammer was.

Met het bootje van half 10 over, op weg naar Scharendijke om de duik te maken. Rijdend op de Zeelandbrug leken de thuisblijvers gelijk te krijgen. Aan de ene kant van de brug scheen de zon prachtig, maar aan de andere kant was het zo donker als de nacht. Hierdoor onstond een prachtige regenboog, maar ook een angstig gevoel dat het misschien wel eens heel hard kon gaan regenen of sneeuwen. Eerst bij het duikcentrum de Grevelingen een inflatorslang voor het pak van Werner opgehaald, zodat die ook mee kon duiken. Na overleg besloten ze om te gaan duiken bij het haventje, omdat daar ook een cafetaria is, zodat we eerst een kop koffie naar binnen konden werken. Maar dat viel vies tegen; de tent was gesloten omdat ze met de boot naar Düsseldorf waren of zoiets? (ben benieuwd wanneer die terug zijn!).

De auto's werden verzet zodat men zich kon omkleden op het “terras”. Daar waaide het niet zo hard en was het voor ons ook wat aangenamer.



Spoelgelegenheid.

Op het terras is het verboden om
• om te kleden
• meegebrachte etenswaren te nuttigen

Auf der Terrasse ist es strengstens untersagt
• sich umzukleiden
• mitgebrachte Essen und Getränke zu verzehren

On the terras it's forbidden to
• change cloths
• consume your own brought food

Dolle pret voor ons; geklungel met wat aandoen en hoe. Ritsen moesten nog snel gewaxt worden, en er was glibberige shampoo voor de seals, speciaal door Gyno meegebracht!

Werner en Jackie gingen met een "snelle" broek hun duikpak in, maar of ze daar onder water voordeel van hadden? Frits had voor de gelegenheid z'n oudste t-shirt uit de kast getrokken. (bang dat er iets mis zou gaan?).

Herman had speciaal z'n ski-sokken aangedaan, zodat hij zéker geen kou zou hebben. Voor Gyno was dit natuurlijk allemaal gesneden koek. Als volleerde droogpakduiker kent hij alle kneepjes van het vak.

Na vele capriolen en bekketrekkerijen zat ieder in zijn pak en na diverse standjes waren ook de speciale ritsen dichtgedaan. Werner had 3 lampen opgeladen voor de zekerheid, maar ze allemaal thuis laten liggen, dus dat bracht lekker op. Nog wat onwennig met flippers, de losse kap en de lampen in de hand werd de dijk overgestoken. Tussen de schapenkeutels door naar de pier waar men nog even een buddy-check deed alvorens men als echte helden het water inliep.

Lilian, Tonnie en ik hadden het op dat moment al veel kouder dan de duikers, ondanks dat we goed ingepakt waren met sjaal en haarband, dus wie waren er nu gekker ?

Jackie had nog wat problemen met de automaat, maar met de service-monteur in de beurt, was ook dat weer snel verholpen, en kon de duik beginnen. Frits, Herman en Werner gingen samen en Jackie vormde met Gyno een buddypaar. Nadat zij uit ons zicht verdwenen waren, snelden wij ons terug naar de warme beschutting van het terras van het cafetaria, waar we lekker in het zonnetje onze koffie opgedronken hebben met een overheerlijke appelflap erbij, door Angelique speciaal gebakken.

Na een half uurtje gepicknicked te hebben, gingen we 'ns kijken of de mannen al boven 'gebot' waren. En ja hoor, daar zagen we d'r net 3 boven komen. Even verder speuren over het water. Ja, daar komt er nog één! Waar blijft die andere nou? Even wat beter

gekeken en toen bleek het een zeehondje te zijn! Inmiddels waren de andere twee ook terecht en vol bewondering keken we naar het nieuwsgierige zeehondje, die zodra de duikers te dichtbij kwamen, een duik nam om een paar meter verder weer terug boven te komen. Na nog wat genoten te hebben van de zeehond, klauterden de duikers weer op de kant.

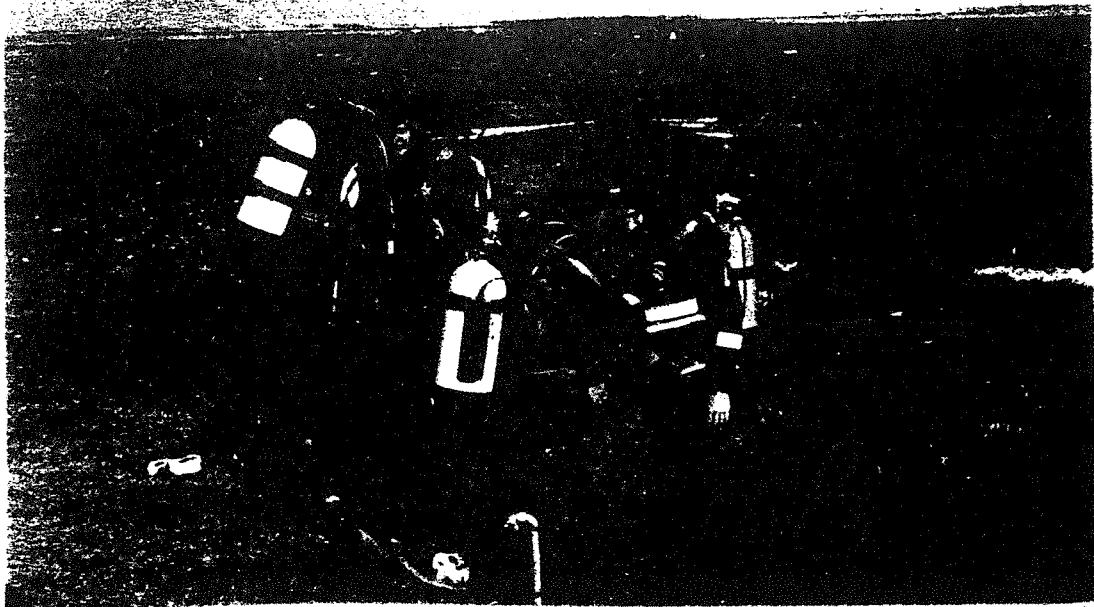

Alhoewel het water net erwtensoep was geweest, waren ze allemaal hartstikke enthousiast over hun nieuwe duikpak. Het zicht onder water was maar 30 cm, maar Jackie wist daardoor meteen wat voor soort zeehond het was: een blind geleide zeehond! Genietend liepen de vijf weer naar de andere kant van de dijk, niemand was nat geworden, de pakken waren goedgekeurd. De pakken werden vlotjes uitgetrokken, alleen Werner liep nog even als een pinguin over straat te waggelen met zijn pak half over z'n hoofd. Daarna was er koffie met appelflappen. Tonnie zorgde voor de liefhebbers voor irish koffie met heel veel wishky! Daar werd iedereen weer lekker warm van! En of dat nog niet genoeg was, had Lilian voor Schrobelerèr gezorgd. Na nog meer appelflappen en marsen werden de spullen ingepakt en vertrok de reis weer naar het bootje. Deze dag werd nog eens ge-evalueerd in het cafetaria aldaar. De mannen hebben in ieder geval nog een hele week lopen genieten!

Groetjes, Ineke

Betekenis van Waddenzee voor vogels is enorm

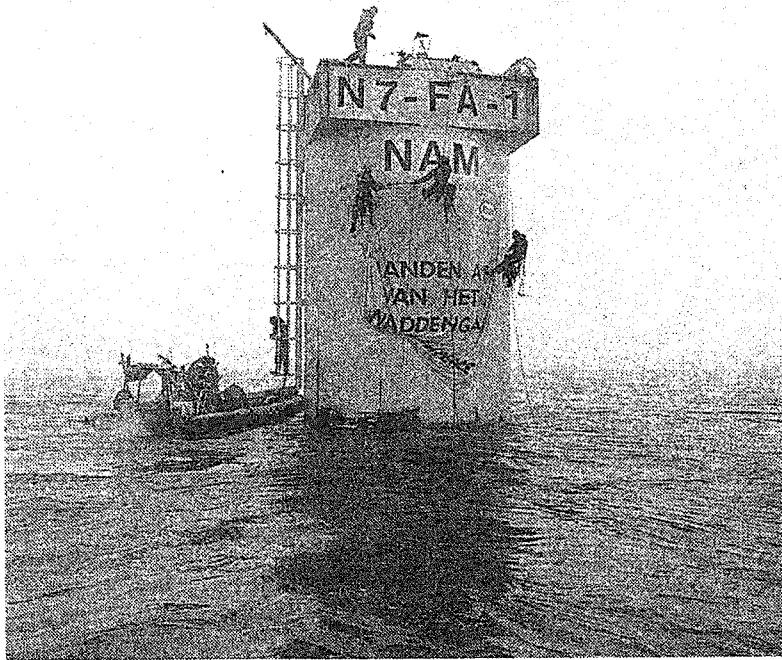

Actie van Greenpeace bij een proefboorstation van de NAM in de Waddenzee, vorig jaar. foto Han de Graaf

door Rinus Antonisse

Het gesteggel over de gasboringen in de Waddenzee roept onwillekeurig herinneringen op aan de discussie over de Oosterschelde, zo'n kwart eeuw geleden. Inzet was destijds behoud van bijzondere natuurwaarden en de visserij (vooral schaal- en schelpdiercultures), tegenover volledige afsluiting van de zeearm ten behoeve van grotere veiligheid tegen stormvloed. Nu gaat het opnieuw om waardevolle natuur die deze keer bedreigd wordt door een economisch belang, het winnen van aardgas. En evenals destijds met de Oosterschelde het geval was, lukt het maar niet de natuurwaarden als onaantastbaar gegeven aanvaard te krijgen. De strijders tegen de aantasting van de weinige getijdenlandschappen van enig formaat die Nederland nog rest - Waddenzee en het Deltagebied - weten zich sinds kort gesteund door een nieuwe informatiebron. Het is de *Ecologische atlas van de Nederlandse wadvogels*. Een met ongeveer 300 kleurenfoto's geïllustreerd boek dat een overstelpende hoeveelheid gegevens verstrekt over wadvogels en het belang van de Waddenzee voor deze vogels.

Helaas niet zo zeer geschikt voor een breed publiek, daarvoor gaan de samenstellers teveel de wetenschappelijke toer op en geven ze soms te wijldropig uitleg. De drang om zoveel mogelijk van de tijdens jarenlange onderzoeken vergaarde informatie tot in detail te gebruiken, wint het van de brede toegankelijkheid. Maar niettemin uiterst leerzaam, dat wel. Het leven en welzijn van de wadvogels wordt helder uit de doeken gedaan. Onder wadvogels wordt verstaan de grote groep steltlopers, meeuwen, reigers, eenden en ganzen, die voor hun voedselvoorziening zijn aangewezen op de getijdenzone. De samenstellers beperken zich vooral tot de steltlopers. Uit een veertigtal karakteristieken van deze wadvogels blijkt onomstotelijk hoe belangrijk de Waddenzee (en in nauwelijks mindere mate het Deltagebied) voor veel soorten is. Met name scholeksters, bonte strandlopers, kanoetstrandlopers, rosse grutto's, tureluurs en wulpen zijn bijna altijd in groten getale aanwezig.

Prooidieren

Het gaat jaarlijks om miljoenen trekvogels en tienduizenden broedvogels die in het wadengebied ruimte, rust en voedsel vinden. De Waddenzee is

Nederlands rijkste vogelgebied en behoort tot de top-vogelgebieden in de wereld. Dat is mede te danken aan het grote aantal prooidieren dat leeft in de regelmatig droogvallende platen van de Waddenzee. Mossels, kokkels, nonnetjes, (slijk) garnalen en borstelwormen, krabben, wadslakken, behoren tot de belangrijkste prooidieren van de vogels, waarvan zeven soorten steltlopers ruim 80 procent van het totaal uitmaken. De mate waarin voedsel beschikbaar is, heeft direct invloed op de aantallen vogels: als er minder prooidieren zijn, verdwijnt een deel van de wadvogels. Het natuurlijke evenwicht wordt op verschillende manieren door de mens negatief beïnvloed. De voorgenomen gaswinning waarover zoveel commotie bestaat vormt niet eens de gevaarlijkste bedreiging van de vogels in de Waddenzee. Ook niet vergiftiging en afvalwaterlozingen en evenmin jacht en andere verstoringen. Veeleer is de verkleining van het getijdengebied (door smeltende ijskappen en een rijzende zee en door inpolderingen) van invloed. In de *Ecologische atlas* wordt het verdwijnen van slikken en schorren als gevolg van de deltawerken als voorbeeld aangehaald. In de Oosterschelde en het Krammer/Volkerak verdween 33 procent van de 170 vierkante kilometer intergetijdengebied. Verschillende vogelsoorten gingen in aantallen achteruit.

Gevaar

Het grootste gevaar voor de natuur in de Waddenzee komt van de schelpdiervisserij, met name mossels en kokkels. Stonden in de strijd om een open Oosterschelde de natuurbeschermers en schelpdiervissers nog zij aan zij, in de Waddenzee is dat anders. De samenstellers van de atlas presenteren spijkerharde bewijzen over schade aan de natuur door de schelpdiervisserij. Het ernstigst is wel het verdwijnen van de mosselbanken, die voor vogels het meeste voedsel bevatten. Pogingen de terugkeer van de banken te bevorderen zijn vooralsnog mislukt. Verder bestaat het vermoeden dat de mechanische kokkelvisserij het hele waddensysteem ontregelt. Voor de *Ecologische atlas van de Nederlandse wadvogels* nam fotograaf/filmer Jan van de Kam het initiatief. Auteurs zijn Bruno Ens (Instituut voor Bos- en Natuuronderzoek), Theunis Piersma (Nederlands Instituut voor Onderzoek der Zee) en Leo Zwarts (Rijksinstituut voor intergraal Zoetwaterbeheer en Afvalwaterbehandeling). Het is geen verrassing dat zij pleiten voor verder onafhankelijk wetenschappelijk onderzoek. Dat is nodig om het belang van de wadennatuur te kunnen bewijzen. Want hoewel

verschillende wadvogels afgelopen jaren in aantallen zijn toegenomen, biedt de toekomst veel knelpunten. Nog steeds krijgt te vaak de winstgevende exploitatie van getijdengebieden voorkeur.

Ecologische atlas van de Nederlandse wadvogels. Door Jan van de Kam (foto's), Bruno Ens, Theunis Piersma en Leo Zwarts. Uitgeverij Schuyt & Co, Haarlem, in samenwerking met Vogelbescherming Nederland. Prijs f 98,50. Isbn 90 6097 509 X.

«Met deze ring blub ik u tot vrouw»



KOH KRADAN — Er zijn origineler manieren om Valentijn te vieren dan middels het schenken van een kaartje en een of ander sexy niemendalletje. Dat bewezen alvast de dertig koppels die maandag, op Valentijnsdag, enkele meters onder het wateroppervlak in de buurt van het Thaise eiland Koh Kradan mekaar het jawoord gaven. De tropische vissen keken ademloos toe.

Foto Reuters

Duikers krijgen corridors in Oosterschelde

SINT MAARTENSDIJK - Er worden aan de Oosterschelde drie duikcorridors aangelegd.

Gedeputeerde Staten van Zeeland hebben daarmee ingestemd. Vanwege het stormseizoen beginnen de werkzaamheden pas in april volgend jaar. De aanleg van de corridors bij Strijenham en de Bergsediepsluis was al geruime tijd voorzien, maar moest wachten op een regeling rond het beheer. Die taak wordt opgepakt door het Waterschap Zeeuwse Eilanden. De gemeenten Tholen en Schouwen-Duiveland dragen bij in de kosten. Het ministerie van LNV heeft laten weten dat op de plaatsen van de duikcorridors géén visfuisen meer worden geplaatst.

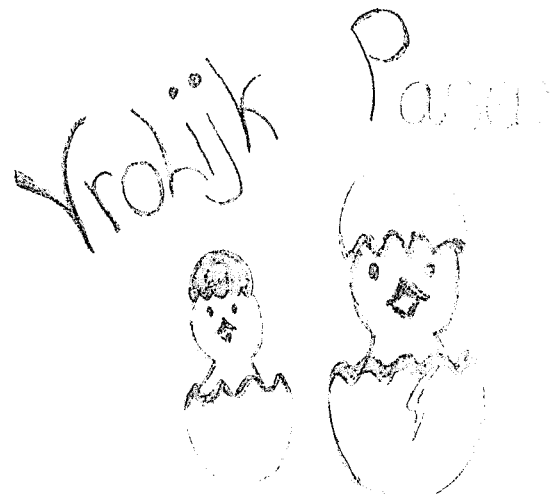

Leven in het water

Heb je al ooit eens een duiker bekeken? Hij sleurt een hoop materiaal met zich mee om een uurtje in het water te overleven: duikpak, fles, tabellen of computer, masker, vinnen, lood, kompas, lamp, ...

En kijk dan eens naar een walvisachtige, zoals de dolfijn, een zoogdier dat zomaar zijn hele leven in het water doorbrengt zonder één van die technische snuffjes. Hoe komt het dat zij dat allemaal niet nodig hebben?

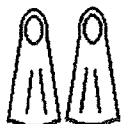

Dolfijnen hebben zoals bekend een sterke staartvin die voor de voortstuwing zorgt. In tegenstelling tot de vissen, die een verticale staartvin hebben, is deze van de walvisachtige horizontaal. Hiermee halen de gewone dolfijn en de tuimelaar maar liefst een snelheid van 20 km/h over langere afstanden, waardoor ze grote passagiersschepen kunnen bijhouden. Men vermoedt dat ze aan deze hoge snelheden kunnen komen doordat er geen turbulenties optreden in het water terwijl ze zwemmen.

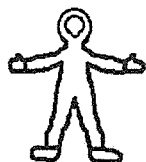

Onder een dunne opper- en lederhuid ligt een dik vetkussen in het bindweefsel. Een speklaag dus, die gaat van 5 cm (bij de Noordse vinvis) tot 50 cm (bij de echte walvissen). Maar de dikte hangt natuurlijk ook af van seizoen, voedselvoorraad, drachtig (dik) of zogend (dun) wijfje. De laag mag natuurlijk ook niet al te dik zijn, dan zouden ze hun eigen warmteoverschot bij inspanning immers niet meer kwijtraken.

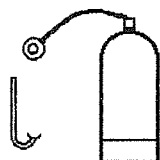

Walvisachtigen komen voor het ademen naar de oppervlakte. Het in- en uitademen duurt 1 à 2 seconden. De grote walvissen kunnen in deze tijd zo'n 2000 l lucht (een kleine duikfles!) door het nauwe spuitgat stoten en weer inademen. Je krijgt dan een witte dampwolk. Dit komt door de plotselinge drukafname tussen de longen en de buitenlucht. Door deze plotse uitzetting koelt de lucht af en de aanwezige waterdamp condenseert.



Potvissen duiken tot 1000 m diep, tuimelaars tot 200 m en gewone dolfijnen tot 25 m. Het probleem bij de mens bij diepe vrijduiken is zijn longvolume. Daarom hebben de diep duikende walvissen kleine longen (relatief) zodat de gevolgen van de drukverschillen en de diepte beperkt blijven. Niet diep duikende walvissen daarentegen hebben grote longen.



Nadat ze ingeademd hebben kunnen sommige walvisachtigen tot zelfs 90 minuten onder water blijven. Hoe doen ze dat? Terwijl bij de mens 34% van de zuurstofreserve zich in de longen bevindt, 41% in het bloed, 13% in de spieren en 12% in andere weefsels, zit er bij de walvisachtigen slechts 9% in de longen, 41% in het bloed, maar liefst 41% in de spieren en 9% in ander weefsel. Dat is nog niet alles: Het is ook nog zo dat ze per ademhaling 85-90% van de lucht in de longen verversen, en de mens slechts 10-15%. Het rendement van een ademhaling ligt dus 7 keer zo hoog. Mede hierdoor moet een dolfijn maar 1 tot 3 maal per minuut ademhalen (duiktijden inbegrepen) tegen onze 16 maal.

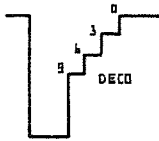

Hoe walvisachtigen deco-ongevallen kunnen voorkomen is nog niet helemaal duidelijk. Mogelijke hypothesen zijn: kleine longvolume, systeem waardoor de lucht niet van de longen in het bloed kan komen, ... ?

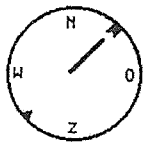

Dolfijnen hebben verschillende systemen om zich te oriënteren onder water. Ze hebben een soort inwendig kompas, biomagnetisme genaamd. Een ander systeem is echolocatie, waarbij geluidsgolven met hoge frequentie worden uitgestoten, en na weerkaatsing op een voorwerp weer opgevangen. Ten slotte hebben de meeste walvisachtigen een goed tot uitstekend zicht (afhankelijk van leefwijze en omgeving).



Onderlinge communicatie gebeurt door een variëteit aan geluiden, aangevuld met oogcontact en onderlinge aanraking.

Mireille Laermans



Duiken in het ***ZWARTE WOOD***

Eén van de beste duikplekken ter wereld bevindt zich in het Zwarte Woud.

De Schluchsee, het grootste (stuw)meer van het zwarte woud, is een ideale plek voor avontuurlijke duikers.

Omdat zich op de bodem van het meer vroegere bossen en overblijfselen van huizen en gebouwen bevinden, valt er voor duikers veel te ontdekken. Het meer is ook rijk aan vis. Aangeraden wordt gebruik te maken van een deskundige begeleider van de plaatselijke duikschool. In het gebied worden aantrekkelijke arrangementen aangeboden, die uitgaan van een verblijf van zes nachten. De prijs hangt af van het niveau van de te kiezen accommodatie. Er is al een arrangement vanaf 849Mark per persoon, inclusief ontbijt, toeristenbelasting en een duikcursus van vijf dagen. Voor gevorderden zijn er cursussen die opleiden tot "open water instructor" met een afsluitend examen.

Meer informatie: Diving school Lang,

Tel. 00-49-77514485

of

Internet: www.tauchsport-lang.de



Groetjes Gyno

Een reuzenkalf

LEN
ZO'N
ME

Jonge walvissen worden kalfjes genoemd, net als de baby's van koelen. Ze zijn alleen wel wat zwaarder dan het jong van een koe; bij de geboorte is de baby van een grijze walvis al 4,5 meter lang. Een jonge blauwe vinvis is zelfs nog langer: wel zeven meter!

Een moeder walvis is om de twee of drie jaar zwanger. De zwangerschap duurt ongeveer een jaar. Dat lijkt een lange tijd, maar voor zo'n groot dier is dat eigenlijk juist kort. Neushoornmoeders zijn bijvoorbeeld anderhalf jaar zwanger en olifanten zelfs twee jaar!

Walvissen zijn er in vele soorten en maten. De bruinvis bijvoorbeeld is anderhalve meter lang.

Een heel verschil met de reusachtige blauwe vinvis, die wel dertig meter kan worden en daarmee het grootste dier op aarde is.

Maar klein of groot, één ding hebben ze gemeen: ze zijn ooit begonnen als babywalvis.

Door
Arjan Huysmans

GEBOREN

Naar de crèche

Een walviskalfje wordt meestal geboren in de winter of aan het begin van het voorjaar, in een ondiepe baai of dicht bij de kust. De walvissen hebben dan een lange reis achter de rug, van de koude poolzeeën naar het warmere water rond de evenaar. Soms wordt de moeder bij de geboorte geholpen door andere walvismoeders. Dat worden wel 'tantes' genoemd. Ook later helpen de moeders elkaar. De jonge walvissen spelen en leren samen, terwijl de volwassen dieren ze goed in de gaten houden. Net als in een crèche. Op die manier kunnen ze veilig opgroeien tot grote walvissen, die op een dag oud genoeg zullen zijn om zelf een jong te krijgen.

GEWI
SOMS
900

GTE
ZEVEN
TER

Happen naar lucht

Walvissen zijn zoogdieren en geen vissen. Ze moeten regelmatig boven water komen om adem te halen, anders zouden ze verdrinken. Een kalf dat net is geboren moet dat nog leren.

Daarom duwt de moeder of één van de 'tantes' het jong meteen na de geboorte naar het oppervlak, om te leren ademen. Net zo vaak tot het jong zelf weet hoe het moet. Walvissen halen adem door het grote spultgat bovenop hun kop.

ONDER WATER

Supermelk

Net als andere zoogdieren drinkt een walviskalf melk bij zijn moeder. De walvismoeder spuit de melk in de bek van het jong. Wel tien liter in één keer, dat is een emmer voll! Sommige walvissoorten drinken op die manier een paar honderd liter per dag. De melk is romig en heel erg voedzaam; er zit tien keer zo veel energie in als in de melk van koelen. Door die supermelk groeien de kalfjes heel hard. Na één week tijd is het jong al twee keer zo zwaar als bij de geboorte. Een mensenbaby doet daar zes maanden over.

GHT
WEL
KGI

KIJKEN, VANGEN EN KOKEN.

RODE POON (Trigla lucerna)

Kijken

Kenmerkend voor deze waterlander zijn de grote borstvinnen met 3 losse onafhankelijk bewegende vinstralen en de gepantserde kop waardoor een hersenschudding vrijwel onmogelijk wordt. De bovenzijde is helder rood tot roze, buikzijde oranje of wit en borstvinnen aan de bovenzijde blauw. Max lengte = 75cm.

Ze zijn er overigens ook in grauwe en gestreepte uitvoering en dragen dan de biologisch verantwoorde naam Grauwe- en Gestreepte poon welke te onderscheiden zijn aan, je raadt het nooit, hun kleurtekeningen.

De poon is een vis welke de eigenaardige gewoonte heeft om met behulp van de onderste 3 losse vinnen van de borstvin over de zeebodem te "wandelen", maar goed wat moet je anders als je geen benen hebt dan kruip je toch op je ellebogen.

Als je denkt dat het bij dit vreemde trekje blijft...mis-poon!

Ze zijn namelijk ook bekend om het knorrende geluid dat ze voortbrengen. Wegens deze laatste eigenschap worden ze ook wel "knorhanen" genoemd. Een raar varken in de bijt dus deze haan. Dit geknor produceren ze door een spier samen te trekken die tegen de zwemblaas aanligt.

Volgens de geleerden houden ze zo contact met elkaar. Volgens mij hebben ze gewoon last van winderigheid.

Bij het wandelen zoeken de ponen de zeebodem af op ingegraven prooidieren (schaal- en weekdierpjes en visjes) in de 3 losse borstvinnen zetelt een chemis tastzintuig, kortom een fishfinder en al aan boord.

Vangen,

Je kunt ze op verschillende diepten tegenkomen maar het liefst bevinden ze zich tussen de 20 en 50m diep op een zand of steenbodem. Ze zijn te vangen met een normale werphengel waarbij men als aas een klein visje kan gebruiken, met een sleepnet, of met een plastic zak bij de visboer voor ongeveer f..... de kilo

Koken

De poon heeft een zeer sterk skelet dat in de keuken extra geschikt is voor het trekken van een krachtige visbouillon, door de stevige voorvinnen krijgt deze als het ware vleugeltjes.

Ponen hebben wit, mager vlees zonder graten en zijn erg lekker in een bouillabaise maar smaken gegrild of gebakken ook zeer goed.

Nadeel van de poon is wel de zeer grote kop zodat er effectief weinig netto gewicht overblijft van het toch al niet te grote visje.

Maar het stevige vlees maakt het toch de moeite waard, probeer onderstaand receptje uit het kookboek "den gebakken Visch" maar eens.

Maak een marinade door het sap van 1citroen te mengen met 1 fijngehakt teentje knoflook, 1 theelepel rozemarijn fijngewreven in een vijzel en peper.

Leg 4 schoongemaakte rode ponen in deze marinade, zet ze afgedekt op een koele plaats voor circa 1 uur en keer ze regelmatig.

Meng in een diep bord 8 eetlepels paneermeel met 1 eetlepel fijngehakte peterselie.

Dep de vis zorgvuldig droog met keukenpapier. Wentel deze door de paneermeel en druk dit goed aan.

Zeef de marinade en bewaar deze.

Wikkel de vis in enkele plakjes rauwe ham en leg zee in een met bakboter ingevette ovenschotel. Roer 5 eetlepels olie door de gezeefde marinade en giet dit over de vis.

Bak deze in een voorverwarmde oven van 175C in ca.30 minuten gaar. Bedruip ze af en toe.

.....BUBBELS EN BABBELS.....

"BOTER BIJ DE VIS"

Laten we maar eens vis eten vanavond; lekker en gezond. Het zou tagliatelle met zalm worden....

Samen met zootje Yves (4) langs de visboer.

Nu wil het geval dat Yves 2 goudvissen had, en ondanks de goede zorgen was een ervan pas kortgeleden 'overleden'. We zouden gauw weer voor een vriendje voor de overgebleven vis zorgen.....Helaas te laat, want op die maandagmorgen zag ook vis nummer 2 het niet meer zitten in huize de Block. Yves was naar school en wij hadden de lege vissenkomp op het aanrecht gezet om schoon te maken.

Vol overgave begint papa Walther te kokkerellen. Als Yves hem een handje komt helpen (meestal van de wal in de sloot), doet hij een gruwelijke ontdekking . De lege vissenkomp naast de pruttelende pan....nee papa, niet die vis!!!! De eetlust van de kleine man was ver te zoeken die avond.

mop

Een Amerikaanse toerist vraagt een voorbijganger naar de betekenis van de kleuren van de nederlandse vlag. "Dat heeft alles te maken met de belastingen", krijgt hij te horen. "Als we de aanslag in de bus krijgen worden we rood van woede en wanneer we het te betalen bedrag lezen trekken we wit weg om ons vervolgens blauw te betalen". De Amerikaan knikt begrijpend en antwoordt; "Bij ons is het ongeveer hetzelfde, alleen zien wij er nog sterretjes bij.

Giftig slib: spoor van verderf

Ieder jaar storten Rijkswaterstaat en het Gemeentelijk Havenbedrijf Rotterdam miljoenen kubieke meters giftig slib in zee. Dit slib is ernstig vervuild met tributyltin (TBT). TBT is een zeer agressief bestrijdingsmiddel dat is verwerkt in scheepsverf die bij schepen de aangroei van algen en zeekokkels moet voorkomen. De TBT lekt uit de verf en vermengt zich met het slib in de haven. De stromingen verspreiden het vervuilde slib verder, onder meer richting de Waddenzee. Uit onderzoek van de Vrije Universiteit in Amsterdam blijkt dat in de Waddenzee de milieunorm voor TBT meer dan honderd keer wordt overschreden.

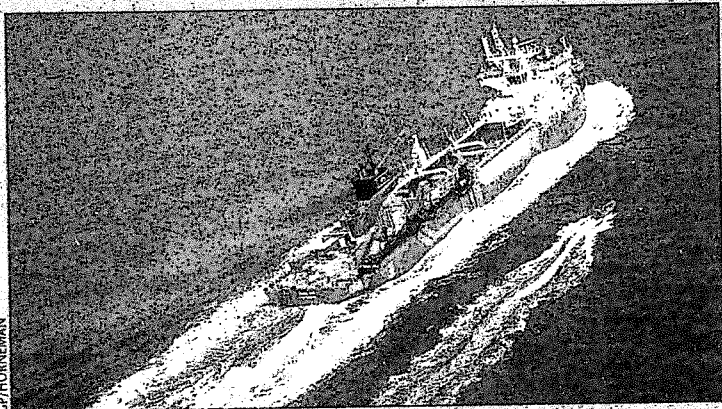

CP/HORNEMAN

TBT verstoort het zeeleven ernstig. Vrouwelijke schelpdieren ontwikkelen mannelijke geslachtskenmerken en worden onvruchtbaar. In de Waddenzee zijn de zeewulken al verdwenen. De verantwoordelijke instanties reageren niet op Greenpeace-vragen over de problematiek. Daarom voerde Greenpeace eind april actie in de Rotterdamse haven. Drie rubberboten probeerden achter een baggerschip – dat net was begonnen met het lozen van vervuild slib – een enorm spandoek door het water te slepen met de tekst: 'Giftig slib: spoor van verderf'. Helaas werd het spandoek door de kracht van het baggerschip stukgetrokken. Greenpeace eist een wereldwijd verbod op het gebruik van TBT. De Nederlandse overheid moet haar eigen milieunormen nakomen en stoppen met het dumpen van het TBT-slib in de Noordzee. Ook moet het gebruik van schone verven worden gestimuleerd. Er zijn ruimschoots alternatieven voorhanden: ook op de schepen van Greenpeace wordt geen TBT gebruikt. ■

CP/HORNEMAN

JOLLE LANDMAN

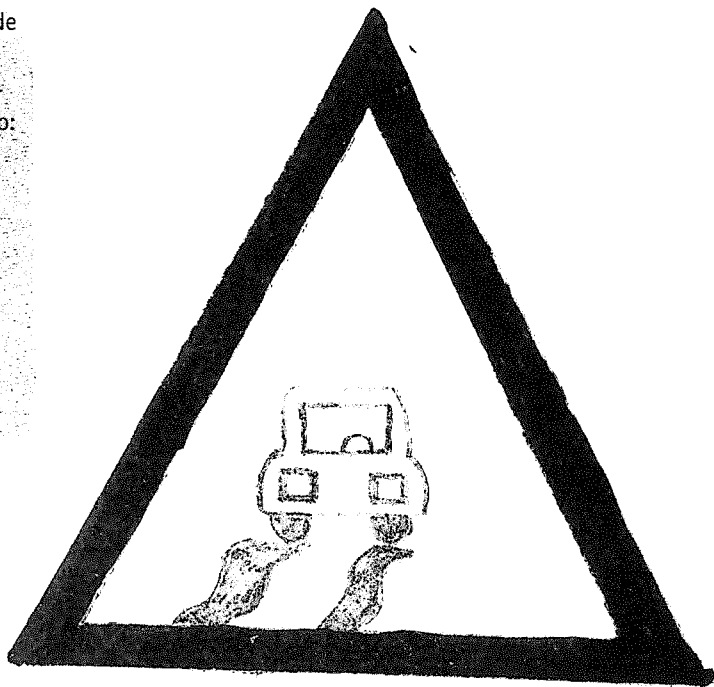

DUIKSHOP
„OKTOPUSSY”

Frans en Rachèl Meijaard

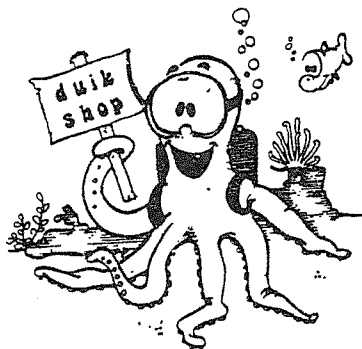

Wilhelminastraat 43, WEMELDINGE

Telefoon/Fax 0113-622260
vanuit België: 0031113-622260

Het beste adres voor:

Scubapro
Spiro Techniek
Mares
Suunto
Sea & Sea
Uwatec
Ikelite

FLESVULLINGEN - FLESKEURINGEN
AUTOMATENSERVICE
VAKKUNDIGE ADVIEZEN

(Wij zijn de gehele week geopend,
behalve woensdag.)

Café de Schelde

HET GEZELLIGSTE CAFÉ VOOR
„APRÈS-PLONGEE”

Diverse Belgische bieren

Duikschool Hulst

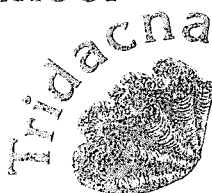

Frits Coenen
N.O.B. instr. nr. 1933

Sportlaan 16
4561 KZ Hulst
0114 - 314245
06 - 55758727

Laat nu je automatisch reviseren bij Tridacna.

Je automaat krijgt een eigen logboek zodat je een
duidelijk beeld krijgt van de staat van je automaat.
Gedurende revisie **gratis** gebruik van leen-automaat!!

cadeau-tips

- ✓ Sportduikersgids Zeeland door John Neuschwander f 47,90
- ✓ Tegoedbon voor kennismakingsduik (all-in) f 75.=

Een **spetterend** nieuw seizoen toegewenst

*Bij ons kunt u dagelijks "buitengewoon".
genieten van een grenzeloos assortiment
kampeer- en buitensportartikelen.*

*De buitensport- en tentenspecialzaak van
Zuidwest Nederland en Vlaanderen.*

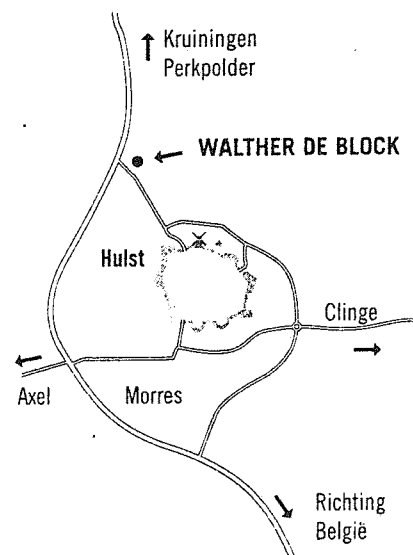
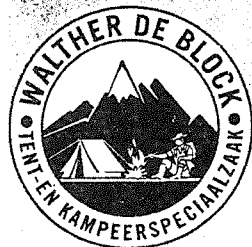

Open maandag t/m donderdag van 10 tot 18 uur
vrijdag van 10 tot 20 uur
zaterdag van 10 tot 17 uur
zondag van 13 tot 18 uur

VOF Walther De Block
Oude Zoutdijk 2 - 4
4561 HP Hulst
Tel. 31 (0) (114) 31 20 58

Installatiebedrijf

VAN BUNDER & VAN DAMME

Europaplein 18 - 4561 KT Hulst
Postbus 19 - 4560 AA Hulst
Tel. 0114-315144 Fax 0114-315188

Centrale verwarming
Gas- en Waterinstallaties
Lood- en zinkwerk
Dakbedekking
Service en onderhoud



R. VAN WESEMAEL b.v. Chemicaliën
Zoutestraat 109, 4561 TB HULST - Postbus 247, 4560 AE HULST
Tel. 0114-314853
Fax 0114-319555

LAST VAN VREEMDE BEESTJES IN DE TUIN

ONVERWOESTBAAR ONKRUID

OF ANDERE PLAGEN ?

KOM DAN LANGS VOOR EEN PRIMA EN GEDEGEN ADVIES

GEWASBESCHERMING HUIS EN TUIN

BESTRIJDINGSMIDDELEN

MESTSTOFFEN

POTGROND

SUITEN EN ADEMBESCHERMING

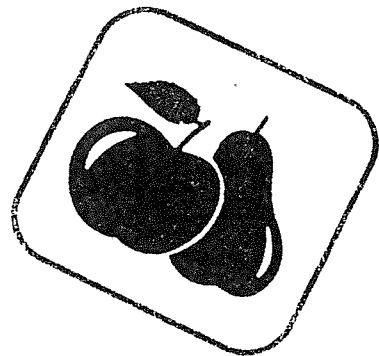

OOK KUNNEN WIJ VOOR U VERZORGEN KEURING VAN BRANDBLUSSERS

NIEUW HET KEUREN VAN DE DUIKFLESSEN .

En vergeet niet :

THE WORST DAY DIVING IS STILL BETTER THAN THE BEST DAY WORKING !

..EN HIER VOLGEN DAN ONZE SPONSORS.....

WIJ WENSEN DUKCLUB "BERMUDA DIVERS" NOG VELE JAREN DUKPLEZIER!!

RESTAURANT

LUNCHROOM

MALPERTUUS

HÉT ADRES VOOR UW MOSSSELFEST!!

OOK EEN ZEER UITGEREIDE KAART MET O.A. DIVERSE
VIS EN VLEES GERECHTEN.

TEVENS VOOR UW KOPJE KOFFIE MET EEN VERSE WAFEL OF PANNEKOEK



TOT ZIENS!



GENTSESTRAAT 1, HULST

TAXI C. DE SMET V.O.F.

BOSSESTRAAT 82, VOGELWAARDE

TEL. 0114 - 67 20 75

FAX. 0114 - 67 14 87

- ziekenfondsvervoer
- particulier vervoer
- groepsvervoer t/m 8 personen
- rolstoelvervoer

SAILREPAIR (BOOT EN SURFZEILEN)

CARLOS DE SMET

TEL. 0114 - 67 20 75

DUIKCENTRUM AEGIR

MARES



CRESSI



SCUBAPRO



SPIRO



eigen werkplaats voor: SERVICE . REP.
DUIKPAKKEN.
DROOGPAKKEN.
AUTOMATEN. ENZ.

OPENINGSTIJDEN: Maandag van 12.00 tot 18.00
Dinsdag van 10.00 tot 18.00
Woensdag van 10.00 tot 18.00
Donderdag van 10.00 tot 19.00
Vrijdag van 10.00 tot 18.00
Zaterdag van 10.00 tot 17.00 uur

HAVENSTRAAT 34a 6171 EE STEIN

TEL: 046-4333894 FAX: 046-4336390

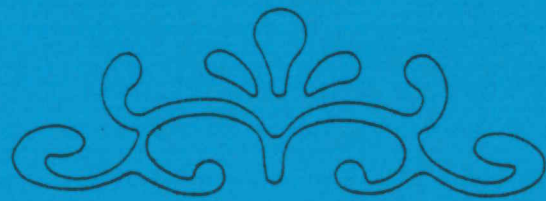

Bar - Rest.

DE DRIEHOEK

☛ feesten

b.b.q's

☛ Party's

☛ gourmetten

☛ koude buffetten

☛ warme hapjes

☛ div. bieren

kreekzoom 2

☎ 0114-311214

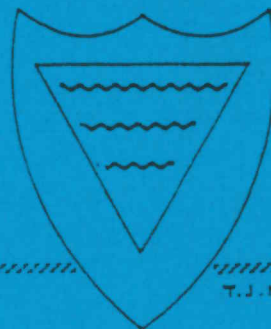

T.J.M.R.